

# ZERKLEINERUNGS- TECHNIK

PRODUKTÜBERSICHT MOBILMASCHINEN



...together we make the *difference!*





# INHALTSVERZEICHNIS

## MOBILMASCHINEN

<b>EIN-WELLEN-ZERKLEINERER</b>	<b>4-5</b>
TARGO 2500 Anhänger	6-7
TARGO 2500 Kettenfahrwerk	8-9
TARGO 3000 XD Kettenfahrwerk	10-11
TARGO 3000 XD-E Kettenfahrwerk	12-13

...together we make the *difference!*

Wir planen, realisieren und fertigen Maschinen und Anlagen für die Aufbereitung verschiedenster Materialien wie z. B. Biomüll, Grünschnitt, Gipsabfall, Haus-, Gewerbe- und Industrielmüll sowie Bodenaushub.

Der Nutzen für unsere Kunden steht dabei im Vordergrund. Bei der Konzeption unserer Produkte steht die einfache, problemlose und wartungsfreundliche Anwendung im Mittelpunkt.

Der ständige Dialog mit unseren Kunden sowie umfangreiche Tests sind der Schlüssel für die Zuverlässigkeit unserer Maschinen.

Nicht zuletzt ist die hohe Motivation, Qualifizierung und Identifizierung unserer Mitarbeiter, mit ihren Aufgaben, die besondere Stärke.















# EIN-WELLEN- ZERKLEINERER

## TARGO 2500 KETTENFAHRWERK



### JEDEM GELÄNDE GEWACHSEN

Der selbstfahrende TARGO auf Kettenfahrwerk ist perfekt für den Einsatz auf schwierigem Untergrund geeignet.

Das Ausrichten der Anlage wird mit der Fernbedienung zum Kinderspiel – auf jedem Untergrund. Selbst das Drehen auf der Stelle ist dank des Kettenfahrwerkes möglich.

Die zwei Fahrgeschwindigkeiten erlauben einen schnellen Ortswechsel. Optional lassen sich die Kettenplatten austauschen, z.B. gegen flat shoes oder Platten mit Gummipuffern, zum Schutz empfindlicher Böden wie Asphalt.

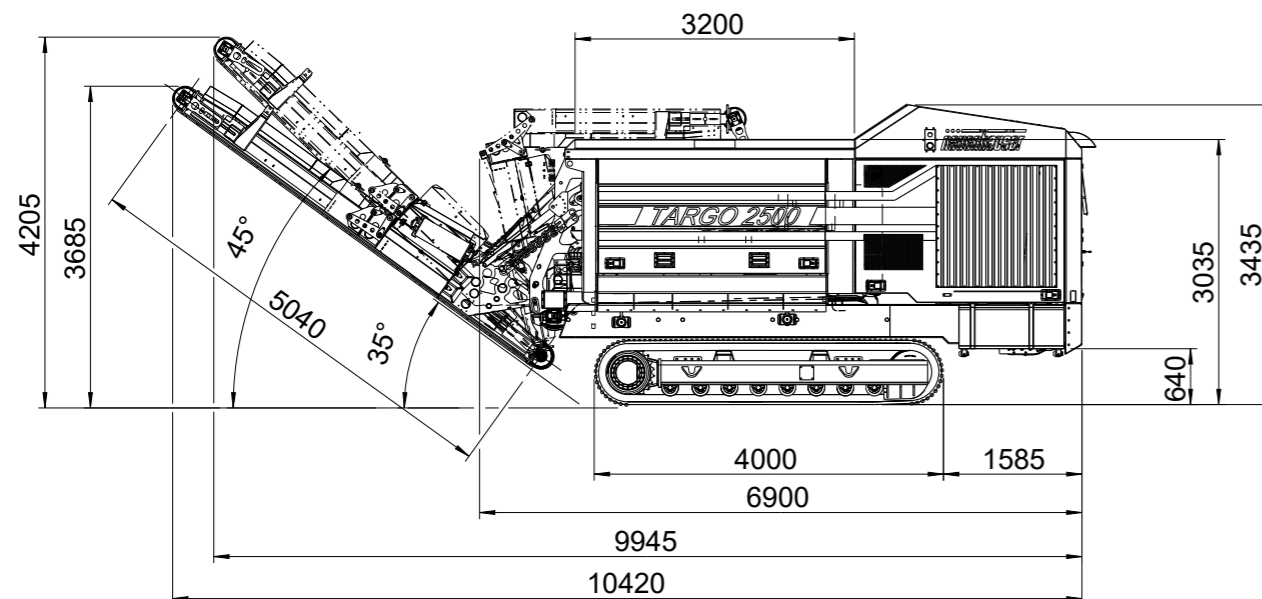
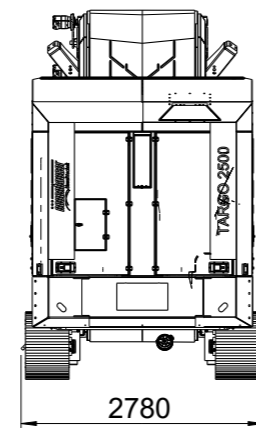

Selbstfahrendes Kettenfahrwerk;  
zwei Fahrgeschwindigkeiten

Gesamtgewicht	ca. 28.000 kg	
<b>Antrieb</b>		
Motor-Typ	Diesel-Direktantrieb, Volvo Penta TAD 1182 VE	
Nennleistung	285 kW/ 1800 1/min	
Abgasnorm	Entsprechend der neuesten Abgasnorm	
Hubraum	11 Liter	
Tankfüllmenge	ca. 500 Liter	
<b>Walze</b>		
Länge	2.500 mm	
Kerndurchmesser	600 mm	
Drehzahl	max. 28 U/min	
Zahnanzahl	16 (optional 32 Walzenzähne)	
<b>Kamm</b>		
Länge	2.500 mm	
Zahnanzahl	16	
	<b>Austragsband</b>	<b>Sammelband</b>
Gurtbreite	1.200 mm	1.000 mm
Länge	5.040 mm (optional 7.500 mm)	3.335 mm





# EIN-WELLEN- ZERKLEINERER TARGO 3000 XD KETTENFAHRWERK



## EXTRA STARK

Der TARGO 3000 XD.

Was verbirgt sich hinter den Buchstaben XD? eXtra Duty, was übersetzt „extra stark“ bedeutet. Mit einem Gewicht von 35 Tonnen zählt der XD zu einem echten Schwergewicht in seiner Klasse. Ausgestattet mit einem dreistufigen Getriebe, das eigens für diese Maschine entwickelt wurde, übt der Direktantrieb noch mehr Kraft auf die Zerkleinerungswalze aus.

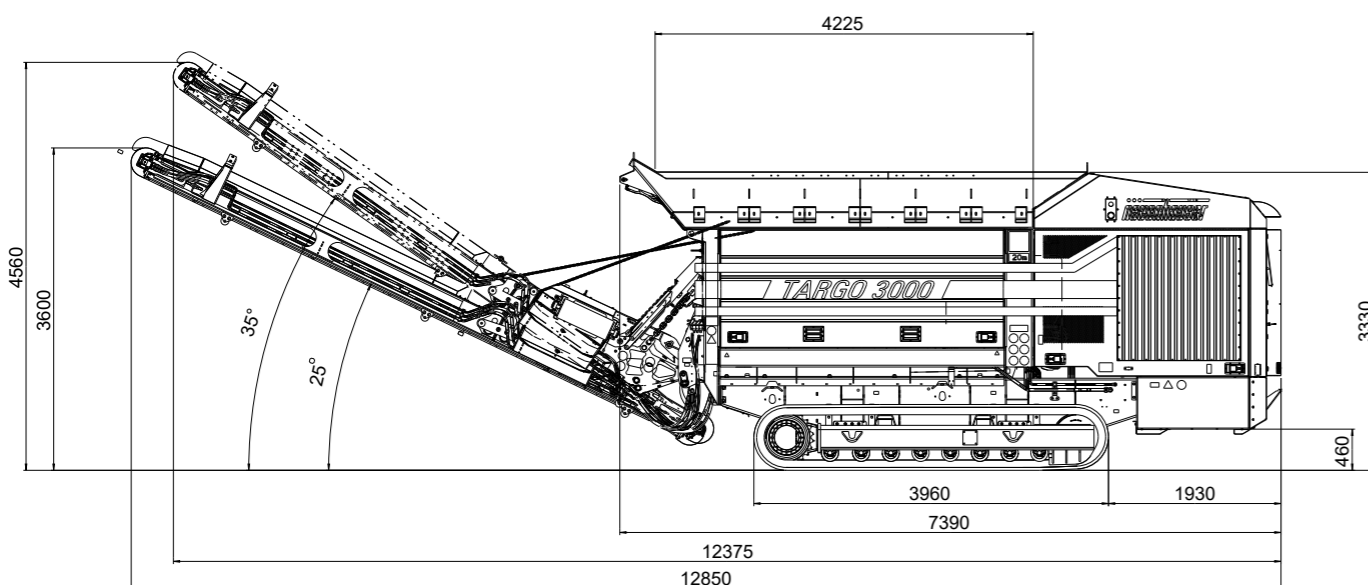
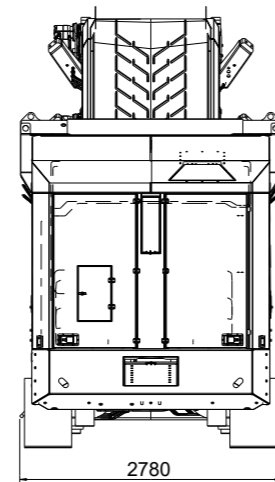

Selbstfahrendes Kettenfahrzeug;  
zwei Fahrgeschwindigkeiten

Gesamtgewicht	ca. 35.000 kg	
<b>Antrieb</b>		
Motor-Typ	Diesel-Direktantrieb, Volvo Penta TAD 1374 VE	
Nennleistung	375 kW	
Abgasnorm	Entsprechend der neuesten Abgasnorm	
Hubraum	13 Liter	
Tankfüllmenge	ca. 500 Liter	
<b>Walze</b>		
Länge	3.000 mm	
Kerndurchmesser	600 mm	
Drehzahl	max. 34 U/min	
Zahnanzahl	21 (optional 42 Walzenzähne)	
<b>Kamm</b>		
Länge	3.000 mm	
Zahnanzahl	20	
	<b>Austragsband</b>	<b>Sammelband</b>
Gurtbreite	1.200 mm	1.000 mm
Länge	5.040 mm (optional 7.500 mm)	3.335 mm





# EIN-WELLEN- ZERKLEINERER TARGO 3000 XD-E KETTENFAHRWERK

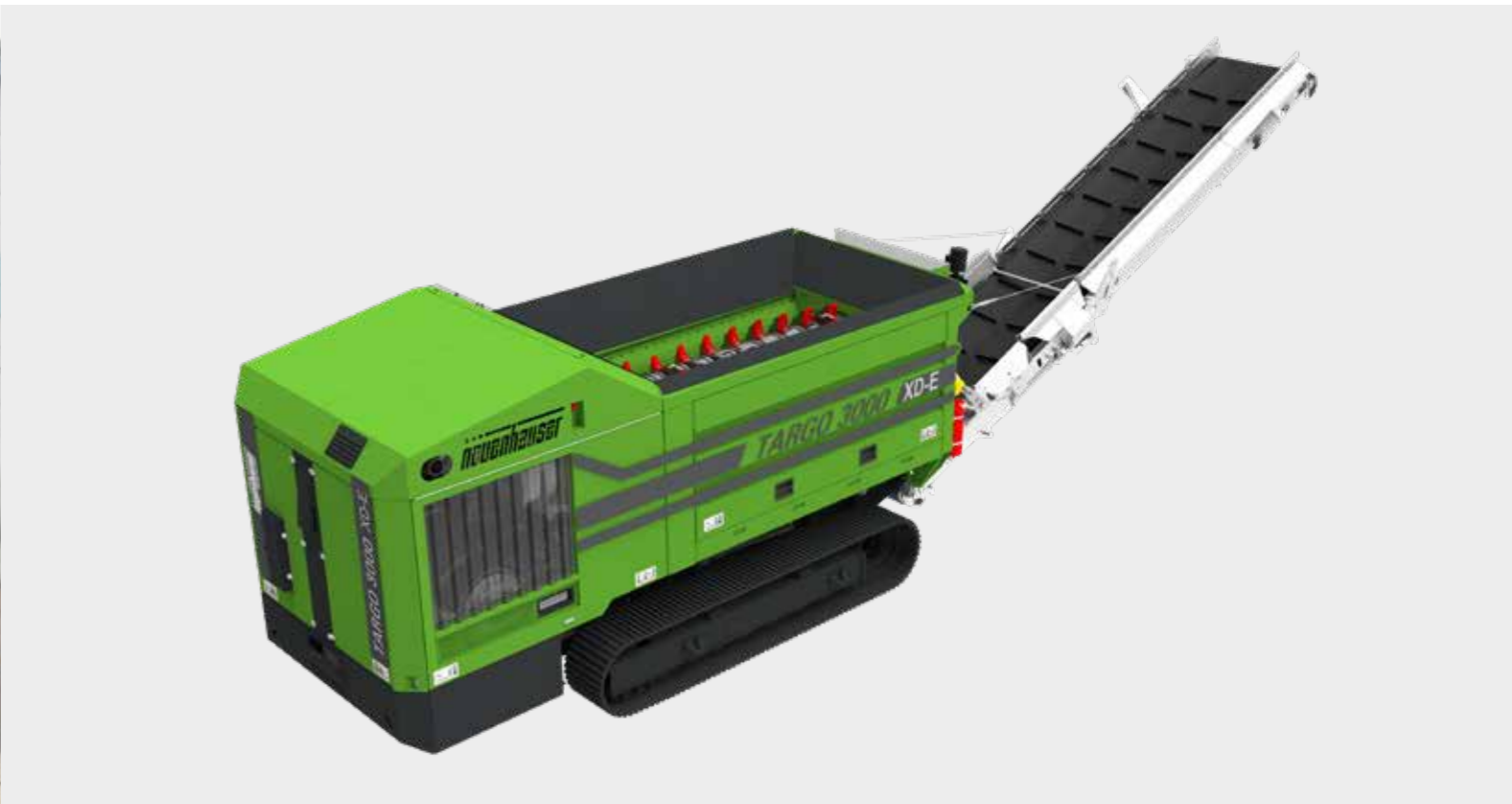

## ELEKTROMECHANISCHER ANTRIEB

Noch energieeffizienter ist der TARGO 3000XD-E mit Elektroantrieb. Ein 315 kW Elektromotor sorgt geräuscharm und emissionsfrei für volle Leistung in allen Lebenslagen.

Der Elektromotor, anstelle des Dieselmotors, bietet aufgrund des hohen Wirkungsgrades einen signifikanten Vorteil in puncto Energieeffizienz. Die Maschine lässt sich mit den integrierten Kettenlaufwerken auf dem Gelände bewegen.

Energieeffizient wie eine stationäre vereint mit den

Merkmale einer mobilen Maschine. Flexibler geht's nicht!

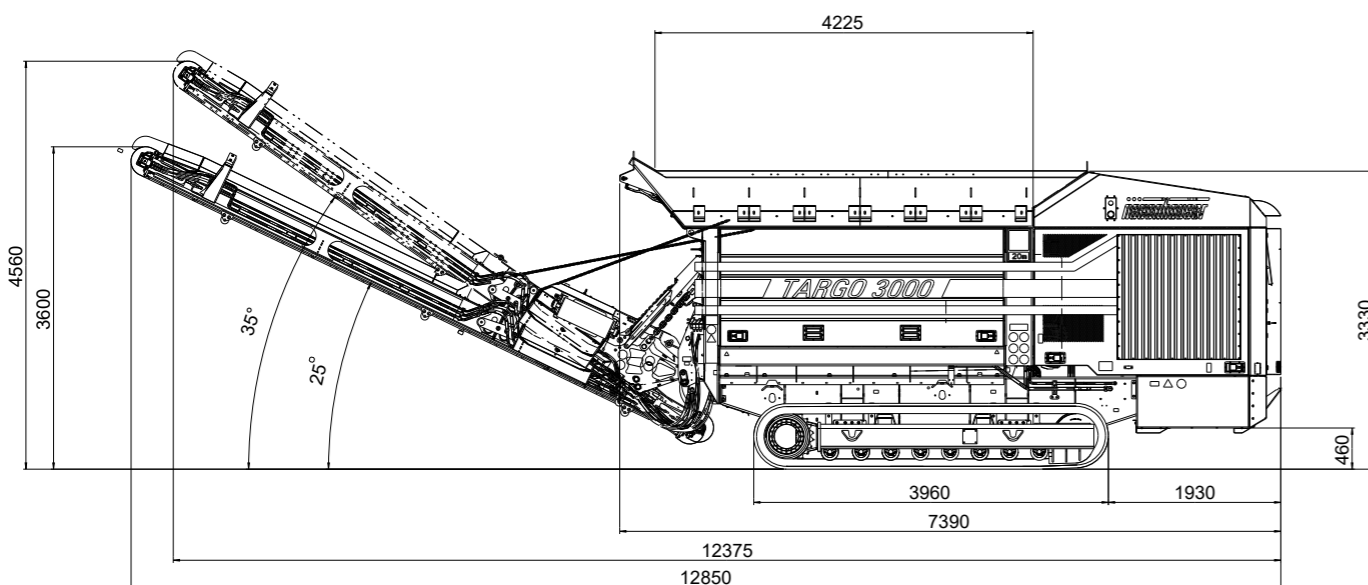
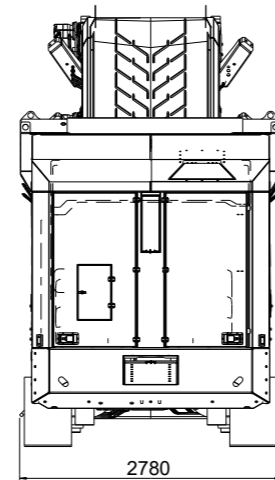

		Selbstfahrendes Kettenfahrzeug; zwei Fahrgeschwindigkeiten	
Gesamtgewicht	ca. 35.000 kg		
<b>Antrieb</b>			
Motor-Typ	Elektro-Direktantrieb, 3-Phasen Asynchronmotor		
Nennleistung	315 kW/50 Hz (360 kW/60 Hz)		
Abgasnorm	IE3		
<b>Walze</b>			
Länge	3.000 mm		
Kerndurchmesser	600 mm		
Drehzahl	max. 34 U/min		
Zahnanzahl	21 (optional 42 Walzenzähne)		
<b>Kamm</b>			
Länge	3.000 mm		
Zahnanzahl	20		
		<b>Austragsband</b>	<b>Sammelband</b>
Gurtbreite	1.200 mm	1.000 mm	
Länge	5.040 mm (optional 7.500 mm)	3.335 mm	





**Neuenhauser Maschinenbau GmbH**

Hans-Voshaar-Str. 5  
49828 Neuenhaus

**Tel.:** +49 (0)5941 604-279

**Fax:** +49 (0)5941 604-323

**eMail:** [info@neuenhauser-ut.de](mailto:info@neuenhauser-ut.de)

**YouTube:** [www.youtube.com/Siebtechnik](http://www.youtube.com/Siebtechnik)



Weitere Informationen:

**[WWW.NEUEHAUSER-UT.DE](http://WWW.NEUEHAUSER-UT.DE)**