

2-FRAKTIONEN STERNSIEB

SUPERSCREENER 2F
SATELAUFLIEGER / 3-ACHS-ANHÄNGER



TRENNEN KANN EINFACH SEIN

Die einfache Bedienung und die hohe Wartungsfreundlichkeit sind zwei der hervorstechenden Eigenschaften des 2F Sternsieb Aufliegers. Die kompakte Siebmaschine kommt unter anderem bei der Aufbereitung von Biomasse, Hausmüll und Industrieabfall zum Einsatz.

Ein weiterer wichtiger Anwendungsbereich des 2F Sternsieb Aufliegers ist die ressourcenschonende Bodenaufbereitung.

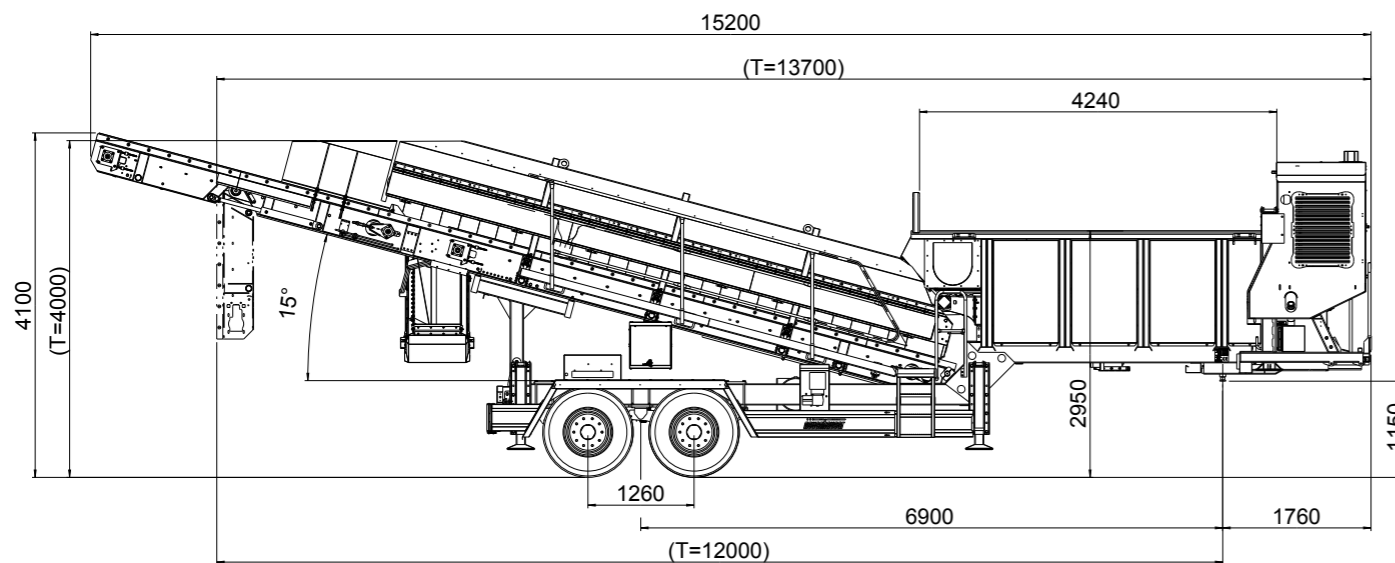
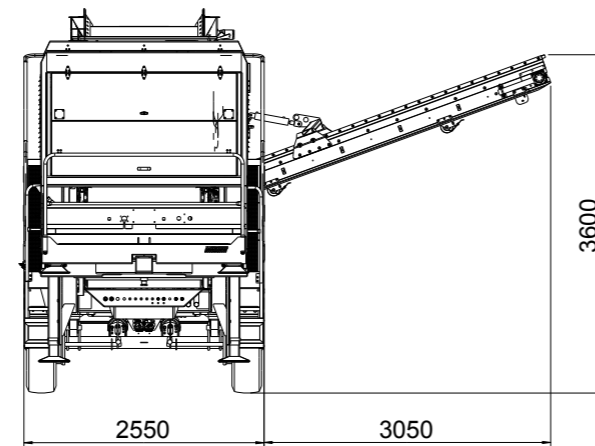

	Sattelaufleger / 3-Achs-Anhänger für 80 km/h gem. StVO, mit ABS	Sattelaufleger / 3-Achs-Anhänger für 80 km/h gem. StVO, mit ABS
Gesamtgewicht	ca. 16.000 kg	ca. 16.000 kg
Antrieb	Hybrid	Dieselhydraulisch
Leistung	Stromaggregat 110 kVA Elektromotor 55 kW	Dieselmotor 86 kW / 117 PS
Abgasnorm	Entsprechend der neuesten Abgasnorm	EU Stufe V / EPA Tier 4 Final
Hubraum	4,5 Liter	4,5 Liter
Kraftstofftank	300 Liter	300 Liter
Bunkervolumen	bis zu 7,5 m ³	bis zu 7,5 m ³
Siebdeck		
Breite	1.250 mm	1.250 mm
Länge	6.900 mm	6.900 mm
Fraktionen	10 - 200 mm	10 - 200 mm
Sterngroße	300, 287, 230, 216 oder 170 mm	300, 287, 230, 216 oder 170 mm
Sterndrehzahl	0 - 230 U/min stufenlos regelbar	0 - 230 U/min stufenlos regelbar

