

TROMMELSIEB NH 6020 SATTELAUFLIEGER

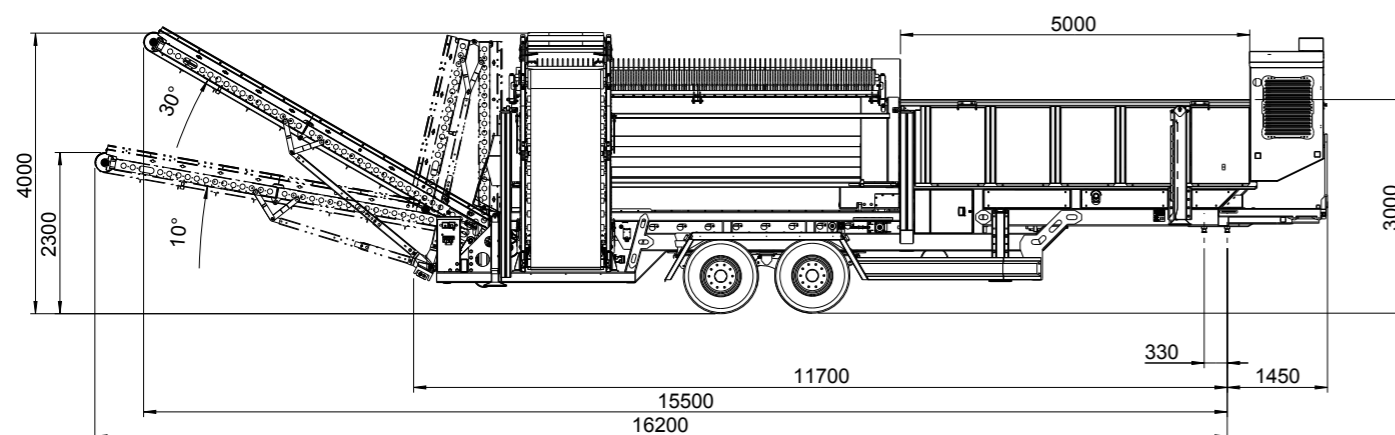

IMMER GUT AUFGELEGT

Alternativ zum Modell NH 6020 H als Anhänger bietet die Neuenhauser Umwelttechnik den NH 6020 H auch als kompakten Auflieger an. Unverändert hoch sind dabei die Leistungsfähigkeit, die Effizienz und die Wartungsfreundlichkeit, die Zeit und Kosten spart. Die hochwertige Trommelsiebmaschine eignet sich unter anderem für den Einsatz bei der Biomasseaufbereitung, dem Holzrecycling und der Bodensanierung.

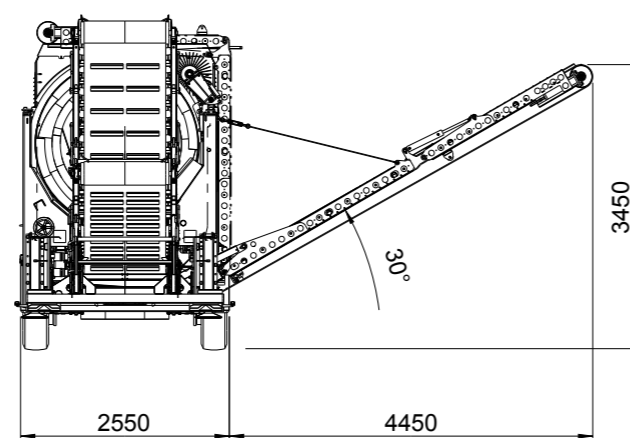

Sattelaufleger mit Bremsanlage und Fahrzeugbeleuchtung für 80 km/h gem. StVO, mit ABS

Gesamtgewicht	ca. 18.000 kg
Antrieb	Dieselhydraulisch
Leistung Dieselmotor	86 kW / 117 PS
Abgasnorm	EU Stufe V / EPA Tier 4 Final
Hubraum	4,5 Liter
Kraftstofftank	300 Liter
Bunkervolumen	7 m ³
Siebtrommel	
Länge	5.500 mm
Durchmesser	2.000 mm
Materialstärke	6 - 8 - 10 - 12 mm
Lochweite	8 - 100 mm
Trommeldrehzahl	0 - 21 U/min

