

MICROCUTTER

FEINZERKLEINERER



...together we make the *difference!*

MICROCUTTER

V-CUT-TECHNOLOGIE

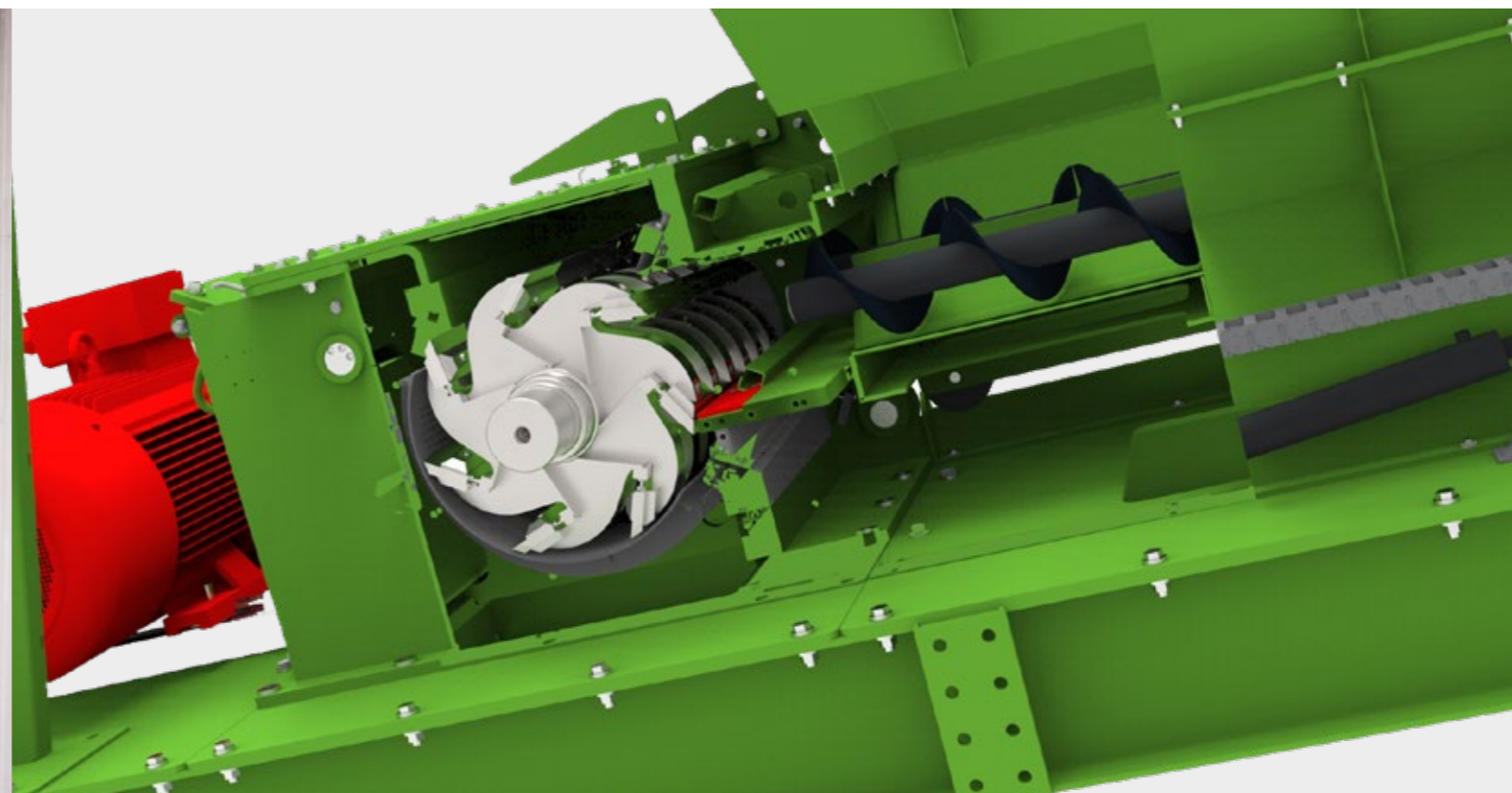

DER KRAFTVOLLE SCHNEIDER

Der Feinzerkleinerer „MicroCutter“ ist eine Schneidmühle, die zur Zerkleinerung von faserhaltigen Materialien sowie Kunststoffen dient. Das Herzstück der Maschine ist die Zerkleinerungseinheit, bestehend aus dem mit Messern bestückten Rotor und dem fest im Gehäuse montierten Stator. Sowohl die Rotormesser, als auch die Statormesser sind mit dem V-CUT-SYSTEM ausgestattet. Das bedeutet, alle Messer sind doppelt schräg zueinander angeordnet. Das V-CUT-SYSTEM gewährleistet einen exakten Schnitt bei voller Nutzung der gesamten Arbeitsbreite.

Ein weiteres Merkmal des V-CUT-SYSTEM sind die geringe Geräusentwicklung und größtmögliche Energieersparnis. Der Schnittspalt zwischen Rotor und Stator kann mit wenigen Handgriffen angepasst werden.

Die Endkörnung des Outputmaterials wird über den leicht zu wechselnden Siebkorb mit einer Vielzahl unterschiedlicher Lochmaße hergestellt. Das Gehäuse ist mit wechselbaren, hochverschleißfesten Blechen ausgekleidet.

Zwei im Aufgabebunker (Zusatzoption) befindliche Förderschnecken gewährleisten eine gleichmäßige und kontrollierte Materialzufuhr in den Zerkleinerungsraum.

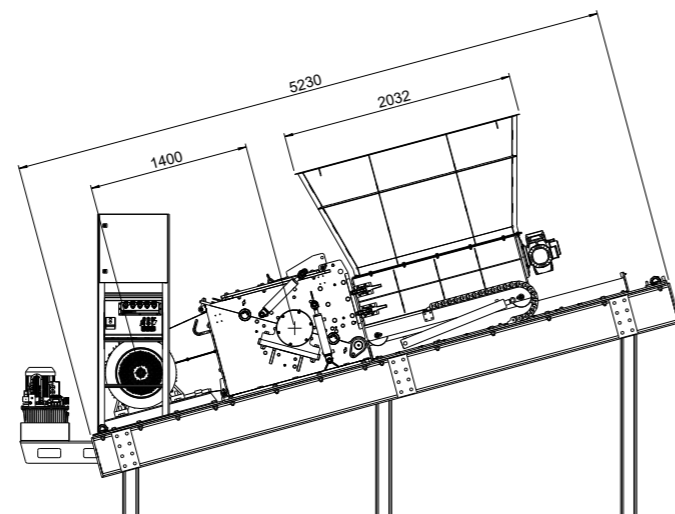
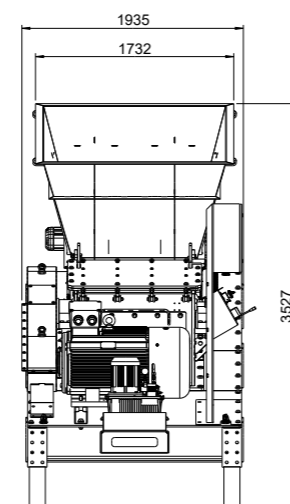

Abmessungen	
Außenabmessungen	5770 x 1935 x 3530 mm (LxBxH)
Rotordurchmesser	600 mm
Schnittbreite Rotor	1000 mm
Rotormesser	7 Stück (2-teilig, als Wendemesser ausgeführt)
Statormesser	2 Stück (einstellbar)
Einlassöffnung	950 x 280 mm
Gesamtgewicht	ca. 8600 kg
Leistungsdaten	
Leistung Antriebsmotor	132 kW
Drehzahl Antriebsmotor	1500 1/min
Rotordrehzahl	470 1/min
Antrieb Schneckenbunker	2 x 3,0 kW
Drehzahl Schneckenbunker	ca. 40 1/min

VORTEILE AUF EINEN BLICK:

- Kontrollierte Materialzufuhr durch Schneckenbunker (optional)
- Nutzung der vollen Arbeitsbreite
- Drehbare Messer
- Energiearmer Betrieb durch das V-CUT-SYSTEM
- Schnell wechselbare Siebkörbe
- Verschleißfeste Innenauskleidung
- Geringer Geräuschpegel

EINSATZGEBIETE:

- Hackschnitzel
- Holzfasern
- PET-Flaschen
- Flaschenkästen
- Folien
- Kunststoffe

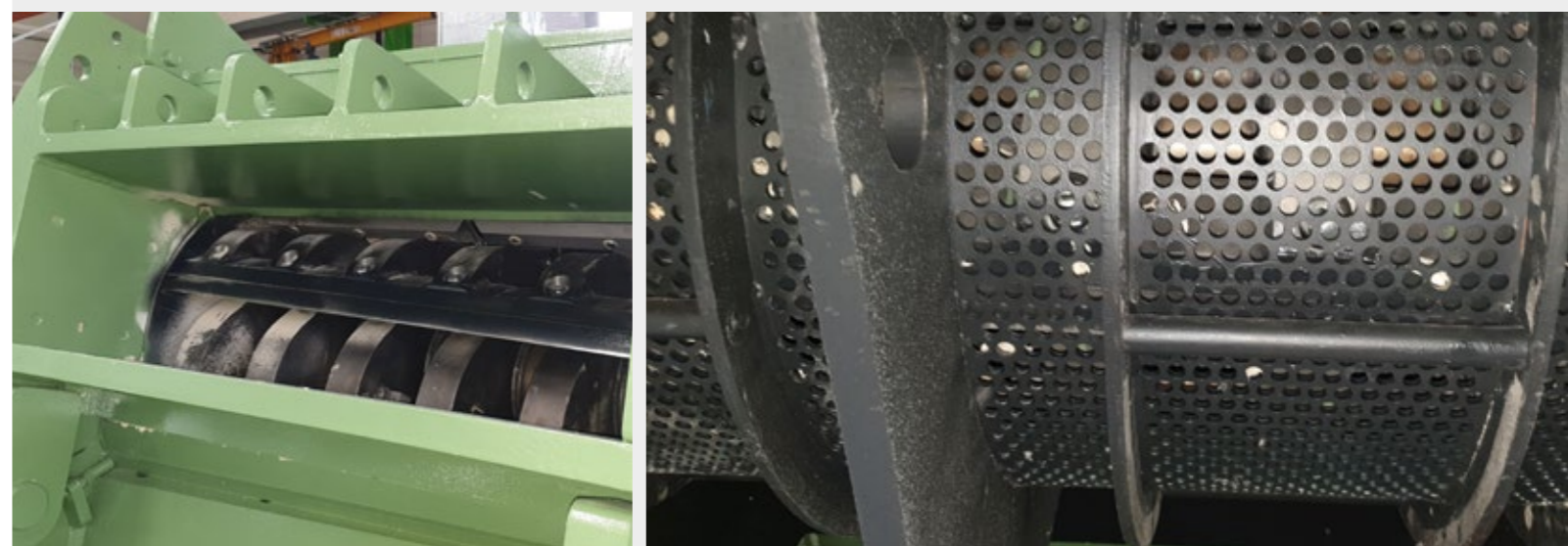

Neuenhauser Recycling Technology GmbH

Hans-Voshaar-Str. 5
49828 Neuenhaus

Tel.: +49 (0)5941 604-279

eMail: info@neuenhauser-retec.de

YouTube: www.youtube.com/Siebtechnik



Weitere Informationen:

WWW.NEUNHAUSER-RETEC.DE